



# FlowGuard II® Instalación

American AVK Company  
an ISO 9001 registered company

**Precaución:** Para todos los siguientes procedimientos de reparación, se debe aislar el hidrante o despresurizar y drenar el sistema antes de retirar los componentes del hidrante. Si no lo hace, se puede liberar la presión y provocar lesiones graves o la muerte.

1. Gire el cuerpo (F128) boca abajo y déjelo. La flecha de flujo moldeada debe apuntar hacia la superficie dura y estable. Coloque la bola (F132), en el cuerpo.
2. Instale el o-ring del anillo del asiento de 8 mm de grosor (F144) en el anillo del asiento inferior de acero inoxidable (F130) y engrase el o-ring con una grasa de grado alimenticio que contenga sin acetato ni silicona.
3. Coloque el anillo del asiento inferior en el cuerpo y presione en su lugar. Asegúrese de que el o-ring permanezca en su ubicación correcta.
4. Use grasa de grado alimenticio que no contenga acetato ni silicona para pegar el o-ring inferior (F145) en la ranura entre el cuerpo y el anillo del asiento inferior.
5. Voltee con cuidado el conjunto y colóquelo en la brida de montaje del tubo ascendente y fíjelo sin apretar con los accesorios de montaje. Los pernos deben instalarse desde la parte inferior de manera que las tuercas estén en la parte superior de la brida de la válvula de retención.
6. Coloque el o-ring superior (F143) en la ranura en la parte superior del cuerpo (F128).
7. Coloque la jaula de retención superior (F129) en la parte superior del conjunto e instale el o-ring de la jaula (F146) en la ranura en la parte superior de la jaula de retención superior.
8. Monte con cuidado el conjunto de barril húmedo en el conjunto FlowGuard II con la brida rompible (F124) y móntelo con los accesorios de montaje como se muestra en la Fig. 7B y la Fig. 7C.
9. Gire con cuidado el barril húmedo a la posición deseada. No el o-ring superior y apriete todos los accesorios de montaje a 60 Ft.Lb.  
Para asegurar un funcionamiento adecuado, verifique que el cuerpo (F128) esté enterrado o apoyado con concreto, hasta la línea de enterramiento marcada en el cuerpo. Ver Fig. 7A y 7C

**Incluido en el Kit:**

Part Number	Description	Qty.	Qty.
F30	Perno de montaje	Qty.	12
F31	Arandela de montaje	Qty.	24
F34	Tuerca de montaje	Qty.	12
F124	Brida rompible	Qty.	1 pair
F128	Cuerpo	Qty.	1
F129	Restrictor superior	Qty.	1
F130	Anillo de asiento inferior jaula	Qty.	1
F132	Bola FlowGuard II®	Qty.	1
F143	O-ring Superior	Qty.	1
F144	O-ring de anillo de asiento	Qty.	1
F145	O-ring inferior	Qty.	1
F146	O-ring Jaula	Qty.	1

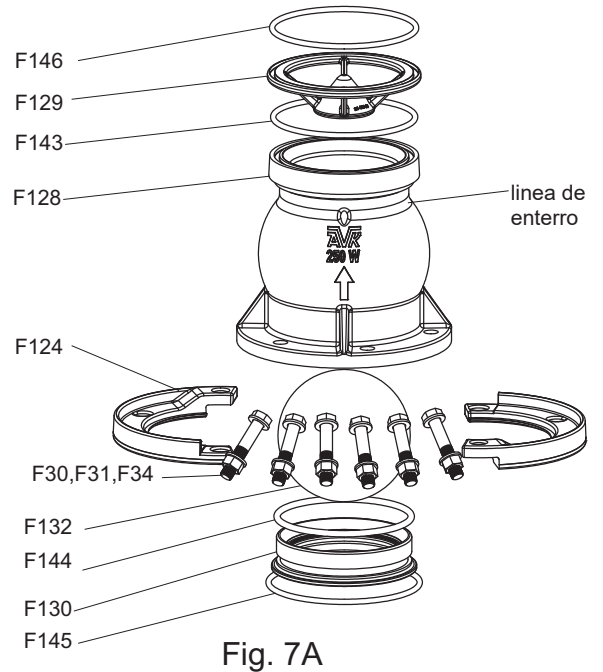

Fig. 7B

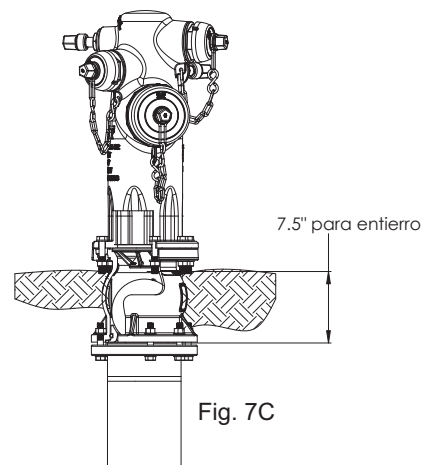
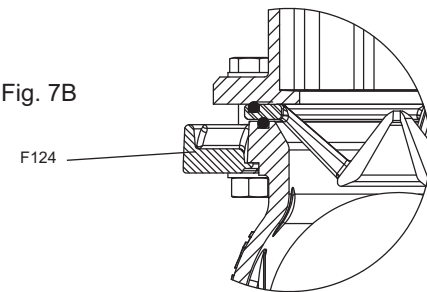

Fig. 7C